

1. Apagar / Off / Eteindre / Desligar /
2. Encender / On / Allumer / Ligar
3. Luz cálida/ Warm light / Lumière chaude / Luz amalera
4. Luz fría/ Cold light / Lumière froide / Luz branca
5. Luminosidad + / Brightness + / Luminosité + / Luminosidade +
6. Luminosidad - / Brightness - / Luminosité - / Luminosidade -
7. Luz blanca al 100% o 50% / 100% or 50% white light / 100% ou 50% de lumière blanche / 100% ou 50% de luz branca
8. Emparejamiento / Pairing / Jumelage / Emparelhamento
9. 50% Luz fría / 50% Cold light / 50% Lumière froide / 50% Luz branca
10. Modo noche / Night mode / Mode nocturne / Modo nocturno
11. Cambio automatico de luz / Automatic light change / Changement automatique de la lumière / Mudança automática de luz
12. Cambio manual de luz / Manual light change / Changement manuel de l'éclairage / Troca manual de luz
13. Memoria 1 / Memory 1 / Mémoire 1 / Memória 1
14. Memoria 2 / Memory 2 / Mémoire 2 / Memória 2

CR2032
LITHIUM
BATTERY
3V

- ⚠ Colocar la pila entre el muelle y la pestaña.
Place the battery between the spring and the flange.
Placez la batterie entre le ressort et la bride.
Colocar a bateria entre a mola e a flange.

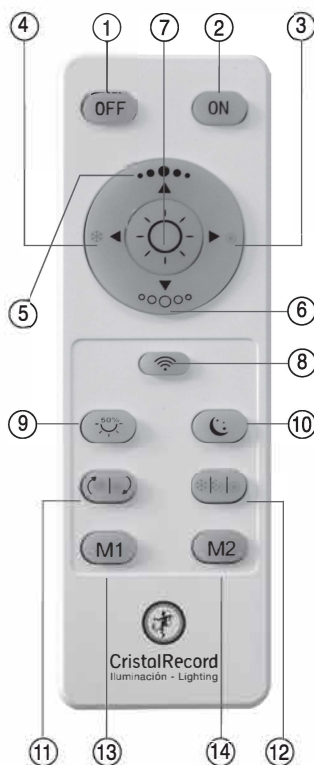

GARANTÍA - GUARANTEE - GARANTIE - GARANTIA

Modelo - Model - Modèle - Modelo

Fecha - Date - Date - Data

Firma y sello - Signature and stamp - Signature et sceau y sello - Assinatura e carimbo

CristalRecord SLU garantiza el correcto funcionamiento de este producto durante cinco (5) años desde la fecha de compra o entrega (la más reciente), así como la eventual reparación o sustitución del mismo, a discreción de CristalRecord SLU, debido a defectos de fabricación. En ningún caso CristalRecord SLU será responsable de cualesquiera daños y/o perjuicios causados directa o indirectamente por una mala instalación, mal uso y/o modificación de este producto. Para cualquier reclamación se deberá adjuntar a este documento de garantía el justificante de compra.

CristalRecord SLU guarantees the proper running of this product for five (5) years from the date of purchase or delivery (the most recent), as well as the eventual repair or substitution due to faults of manufacture at CristalRecord SLU's discretion. In no case CristalRecord SLU will be responsible for any damage and/or detriment caused directly or indirectly by a faulty installation, misuse and/or modification of this product. For and claim you must annex the proof of purchase to this warranty.

CristalRecord SLU garantit le bon fonctionnement de ce produit durant cinq (5) ans à compter de la date d'achat ou livraison (la plus récente), ainsi que son éventuelle réparation ou remplacement, à la discrétion de CristalRecord SLU, d'il y a défaut de fabrication. CristalRecord SLU ne se porte en aucun cas responsable de dommages et/ou préjudices causés directement ou indirectement par une mauvaise installation ou utilisation et/ou modification de ce produit. Pour toutes les réclamations, il faudra joindre à ce document de garantie, le justificatif d'achat.

A CristalRecord SLU garante o correto funcionamento deste produto por cinco (5) anos a partir da data de compra ou entrega (a mais recente), assim como a eventual reparação ou substituição do mesmo, a discreção da CristalRecord SLU, devido a defeitos de fabricação. Em nenhum caso a CristalRecord SLU será responsável por quaisquer danos causados direta ou indiretamente por uma má instalação, mau uso e/ou modificação deste produto. Para qualquer reclamação, a prova de compra deve ser anexada ao presente documento de garantia.

www.cristalrecord.com

NASSIRA 60W

Plafón
Flush ceiling lamp
Plafon



Este producto contiene una fuente luminosa de clase de eficiencia energética G

NASSIRA 60W



Asegúrese de que la corriente está apagada.
Make sure the power is turn off.
Certifique-se de que a energia está desligada
Assurez-vous que le courant est coupé.



INSTALACIÓN

- Paso I: Conecte los cables
- Paso II: Conecte la base de la lámpara en el techo con tornillos.
- Paso III: Coloque la tapa de la lámpara en la base;

INSTALLATION

- Step I: Connect the Cables
- Step II: Fasten the lamp base to the ceiling with screws
- Step III: Place the lamp cap on the base;

INSTALLATION

- Étape I: Brancher les câbles
- Étape II: Fixez la base de la lampe au plafond à l'aide de vis.
- Étape III: Placez le culot de la lampe sur la base;

INSTALAÇÃO

- Etapa I: Conecte os cabos
- Passo II: Fixe a base da lâmpada ao teto com parafusos
- Passo III: Coloque a tampa da lâmpada na base;



Conecte la corriente y compruebe que funciona.
Switch on the power and check that it works.
Ligue a corrente e verifique se funciona
Allumez le courant et vérifiez qu'il fonctionne.

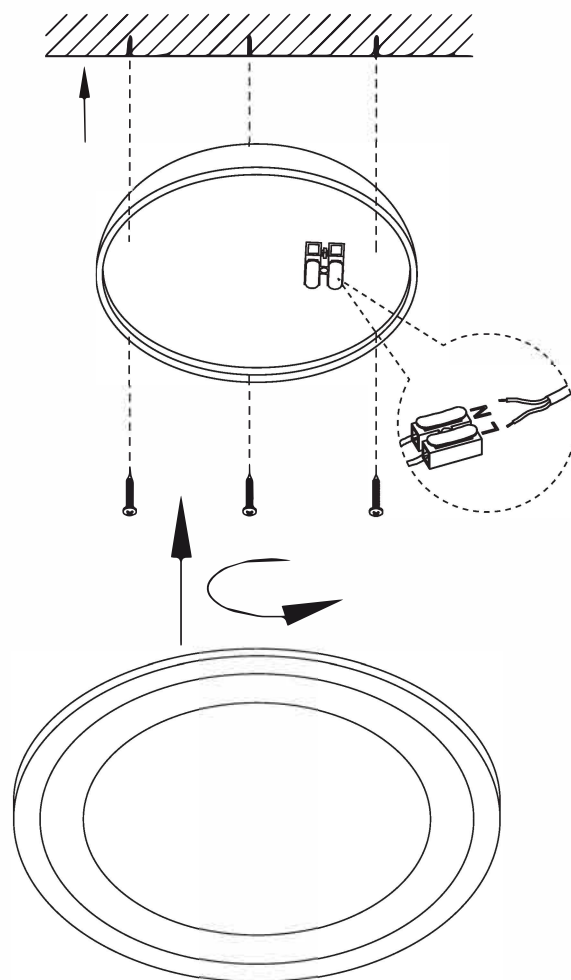

PROGRAMACIÓN DEL MANDO A DISTANCIA.

■ 1. Emparejamiento. El mando a distancia tiene que estar emparejado con la luminaria. Pulse la tecla () una vez en el momento en el que encienda la luz desde el interruptor de la pared. Si las luces parpadean 3 veces, significa que el emparejamiento se ha realizado correctamente y el mando puede funcionar.

Nota. No mantenga el botón () pulsado ya que de esta manera la luminaria y el mando se desemparejaran.

■ 2. Desemparejamiento: Pulse el botón y manténgalo pulsado en los tres primeros segundos después de encender la luminaria desde el interruptor de pared. Si la luminaria parpadea 5 veces, el desemparejamiento se habrá realizado correctamente.

FUNCIÓN MEMORIA.

Si enciende la luminaria, al menos, 10 segundos después de haberla apagado, la luminaria se encenderá con el ajuste de iluminación que tenía al apagarla. Puedes guardar dos modos de iluminación. Ajusta la luminaria y mantén pulsado el botón M1 / M2 durante 5 segundos para guardar este modo de iluminación. Para poner el modo guardado, pulsa brevemente el botón M1 / M2.

PROGRAMMATION DE LA TÉLÉCOMMANDE.

■ 1. Jumelage. La télécommande doit être appairée avec le luminaire. Appuyez sur la touche () dès que vous allumez la lumière de l'interrupteur mural. Si les voyants clignotent 3 fois, cela signifie que l'appairage a été effectué correctement et que la commande peut fonctionner.

Remarque: Ne maintenez pas le bouton enfoncé, car le luminaire et la commande s'apparieront et se désappaireront.

■ 2. Débrancher: Appuyer sur le bouton dans les trois premières secondes après avoir allumé le luminaire à l'aide de l'interrupteur mural. Si le luminaire clignote 5 fois, le découplage est réussi.

MEMORY FUNCTION.

If you switch the luminaire on for at least 10 seconds after switching it off, the luminaire will switch on at the lighting setting it had when it was switched off. You can save two lighting modes. Adjust the luminaire and press and hold the M1 / M2 button for 5 seconds to save this lighting mode. To set the saved mode, briefly press the M1 / M2 button.

REMOTE CONTROL PROGRAMMING.

■ 1. Pairing. The remote control must be paired with the luminaire. Press the () key as soon as you switch on the light from the wall switch. If the lights flash 3 times, this means that the pairing has been carried out correctly and the control can function.
Note: Do not keep the button pressed as this will cause the luminaire and the control to pair and unpair.

■ 2. Unpair: Press the button within the first three seconds after switching on the luminaire from the wall switch. If the luminaire flashes 5 times, the decoupling is successful.
dos para guardar este modo de iluminación. Para poner el modo guardado, pulsa brevemente el botón M1 / M2.

MEMORY FUNCTION.

If you switch the luminaire on for at least 10 seconds after switching it off, the luminaire will switch on at the lighting setting it had when it was switched off. You can save two lighting modes. Adjust the luminaire and hold press the M1 / M2 button for 5 seconds to save this lighting mode. To set the saved mode, briefly press the M1 / M2 button.

PROGRAMAÇÃO DE CONTROLE REMOTO.

■ 1. Emparelhamento. O controlo remoto deve ser emparelhado com a luminária. Prima a tecla () assim que ligar a luz do interruptor de parede. Se as luzes piscarem 3 vezes, isso significa que o emparelhamento foi efectuado correctamente e que o controlo pode funcionar.

Nota: Não mantenha o botão pressionado, pois isso fará com que a luminária e o controlo emparelhem e desacoplem.

■ 2. Desparafusar: Prima o botão () nos primeiros três segundos após ligar a luminária do interruptor de parede. Se a luminária piscar 5 vezes, o desacoplamento é bem sucedido.

FUNÇÃO DE MEMÓRIA.

Se ligar a luminária durante pelo menos 10 segundos depois de a desligar, a luminária ligar-se-á no ajuste de iluminação que tinha quando foi desligada. Você pode salvar dois modos de iluminação. Ajuste a luminária e pressione e segure o botão M1 / M2 por 5 segundos para salvar este modo de iluminação. Para ajustar o modo guardado, pressione brevemente o botão M1 / M2.