

Ventilador de techo LED
Ventilador de teto LED
LED Ceiling fan
Ventilateur de plafond LED



CristalRecord
Iluminación - Lighting

Importado por / Imported by / Importat per:

CristalRecord SLU - B50631175
Pol. Ruiseñores I - Ctra. de Logroño, km 8,5
50011 Zaragoza - Spain



GARANTÍA - GUARANTEE - GARANTIE - GARANTIA

Modelo - Model - Modèle - Modelo

Fecha - Date - Date - Data

Firma y sello - Signature and stamp - Signature et seceau y sello - Assinatura e carimbo

CristalRecord SLU garantiza el correcto funcionamiento de este producto durante cinco (5) años desde la fecha de compra o entrega (la más reciente), así como la eventual reparación o sustitución del mismo, a discreción de CristalRecord SLU, debido a defectos de fabricación. En ningún caso CristalRecord SLU será responsable de cualesquiera daños y/o perjuicios causados directa o indirectamente por una mala instalación, mal uso y/o modificación de este producto. Para cualquier reclamación se deberá adjuntar a este documento de garantía el justificante de compra.

CristalRecord SLU guarantees the proper running of this product for five (5) years from the date of purchase or delivery (the most recent), as well as the eventual repair or substitution due to faults of manufacture at CristalRecord SLU's discretion. In no case CristalRecord SLU will be responsible for any damage and/or detriment cause directly or indirectly by a faulty installation, misuse and/or any modification of this product. For and claim you must annex the proof of purchase to this warranty.

CristalRecord SLU garantit le bon fonctionnement de ce produit durant cinq (5) ans à compter de la date d'achat ou livraison (la plus récente), ainsi que son éventuelle réparation ou remplacement, à la discrétion de CristalRecord SLU, d'il y a défaut de fabrication. CristalRecord SLU ne se porte en aucun cas responsable de dommages et/ou préjudices causés directement ou indirectement par une mauvaise installation ou utilisation et/ou modification de ce produit. Pour toutes les réclamations, il faudra joindre à ce document de garantie, le justificatif d'achat.

A CristalRecord SLU garante o correto funcionamento deste produto por cinco (5) anos a partir da data de compra ou entrega (a mais recente), assim como a eventual reparação ou substituição do mesmo, a critério da CristalRecord SLU, devido a defeitos de fabricação. Em nenhum caso a CristalRecord SLU será responsável por quaisquer danos causados direta ou indiretamente por uma má instalação, mau uso e/ou modificação deste produto. Para qualquer reclamação, a prova de compra deve ser anexada ao presente documento de garantia.

Este producto contiene una fuente luminosa de la clase de eficiencia energética G
This product contains a light source of the energy efficiency class G
Ce produit contient une source lumineuse de la classe d'efficacité énergétique G
Este produto contém uma fonte luminosa da classe de eficiência energética G

HERRAMIENTAS NECESARIAS
TOOLS REQUIRED
OUTILS NÉCESSAIRES
FERRAMENTAS NECESSÁRIAS

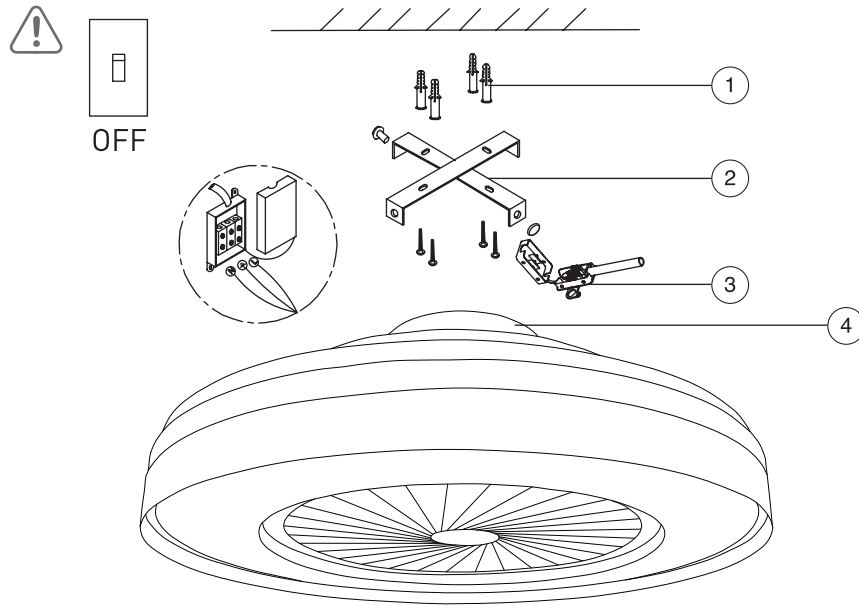

INSTALACIÓN

- Haga los agujeros necesarios en el techo para instalar el soporte de montaje.
- Sujete el soporte en el techo con los tornillos.
- Haga las conexiones de los cables en el bloque de terminales.
- Sujete el ventilador al soporte con los tornillos.

INSTALLATION

- Drill the required holes in the ceiling to install the mounting bracket.
- Secure the bracket to the ceiling with the screws.
- Make the wire connections on the terminal block.
- Attach the fan to the bracket with the screws.

INSTALLATION

- Percer los trous nécessaires dans le plafond pour installer le support de montage.
- Fixez le support au plafond à l'aide des vis.
- Effectuez les connexions de cables sur le bloc de connexion.
- Fixez le ventilateur au support à l'aide des vis.

INSTALAÇÃO

- Fazer os furos necessários no tecto para instalar o suporte de montagem.
- Fixe o suporte ao tecto com os parafusos.
- Fazer as ligações dos cabos no bloco de terminais.
- Fixar o ventilador ao suporte com os parafusos.

Nota: Puede desmontar la rejilla, para limpiar las aspas, girándola en dirección contraria a las agujas de reloj.

Note: You can remove the grill, to clean the blades, by turning it counterclockwise.

Note: vous pouvez retirer la grille, pour nettoyer les lames, en la tournant dans le sens inverse des aiguilles d'une montre.

Nota: Você pode remover a grade, para limpar as lâminas, girando-a no sentido anti-horário.

Función memoria / Memory function
Fonction mémoire / Função memória

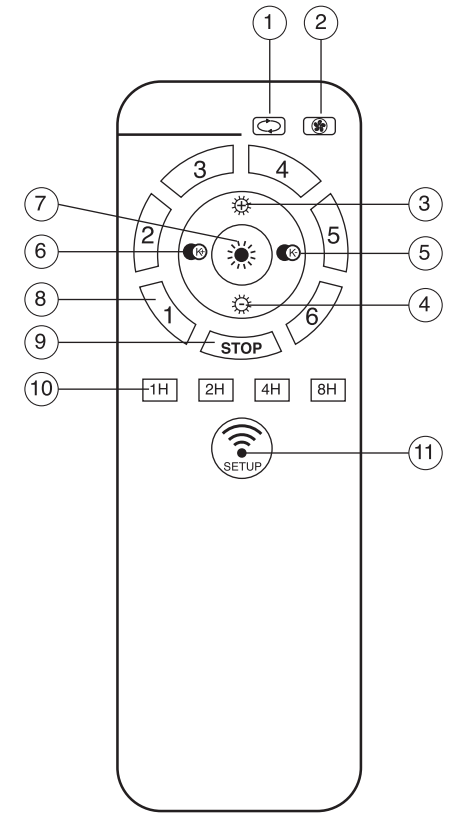
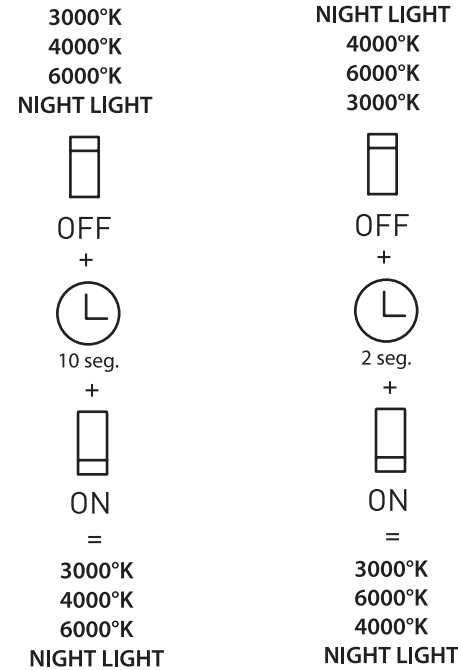

1	Función inversa	Reverse function	Fonction inverse	Função reversa
2	Sin función	No function	Sans fonction	Sem função
3	Intensidad +	Dimming +	Intensité +	Intensidade +
4	Intensidad -	Dimming -	Intensité -	Intensidade -
5	Luz fría	Cold light	Lumière froide	Luz fria
6	Luz cálida	Warm light	Lumière chaude	Luz Quente
7	Cambio de luz	Light change	Changement de lumière	Mudança de luz
8	Velocidades	Speeds	Vitesses	Velocidades
9	Apagado del ventilador	Fan OFF	Arrêt de ventilateurs	Desligamento do ventilador
10	Temporizador	Timing	Minuteur	Temporizador
11	Función emparejamiento:	Pair function:	Fonction d'appariement:	Função de emparelhamento:
	con el ventilador conectado a corriente mantenga el botón apretado durante 5 seg., oirá un bip como confirmación. En caso de no tener éxito desconecte de corriente y pasado 5 seg. vuelva a repetir la operación.	with the fan connected to the power supply, keep the button pressed for 5 seconds, you will hear a beep as a confirmation. In case of unsuccessful disconnection of power and after 5 seconds you will hear a beep,seg. vuelva a repetir la operación.	avec le ventilateur connecté à l'alimentation, maintenez le bouton enfoncé pendant 5 secondes, vous entendrez un bip de confirmation. En cas d'échec de la déconnexion de l'alimentation et après 5 secondes, vous entendrez un bip,seg. vuelva a repetir la operación.	com o ventilador ligado à fonte de alimentação, mantenha o botão premido durante 5 segundos, ouvirá um sinal sonoro como confirmação. Em caso de desconexão de energia sem sucesso e após 5 segundos ouvirá um sinal sonoro. l'alimentation et après 5 secondes, vous entendrez un bip,seg. vuelva a repetir la operación.